



Medidor Digital de luz EasyView

Modelo EA30



Introducción

Felicidades por su compra del Medidor Digital de luz EasyView de Extech que mide el nivel de iluminación (luminiscencia). Este dispositivo mide hasta 40.000 Fc y 400.000 Lux. El uso cuidadoso de este medidor le proveerá muchos años de servicio confiable.

Descripción del medidor

1. Pantalla LCD
2. Botón de Escala
3. Botón ON/OFF
4. Botón retención picos
5. Botón selector Lux
6. Foto sensor (no se muestra la cubierta del lente)
7. Entrada del sensor
8. Botón para retención (HOLD) de datos
9. Botón MÁX/MIN
10. Botón selector fc bujías pie
11. Botón función RELATIVA

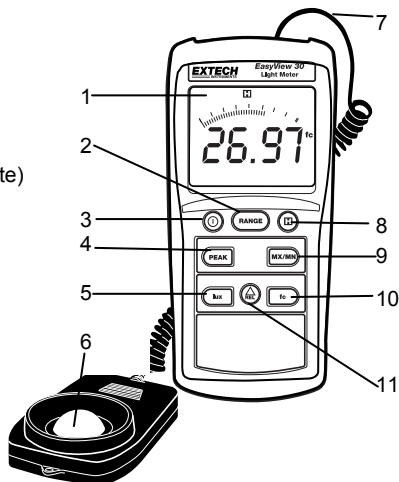

Nota: Compartimento de la batería se encuentra atrás del instrumento

Operación

Encienda o apague

1. Oprima el **Ⓞ** botón para encender o apagar. El medidor correrá una breve prueba interna al activarse.

Sensor de luz

1. El sensor de luz está permanentemente unido al medidor. Un cable enrollado une al sensor con el medidor.
2. El lente abombado blanco sensor de luz es un foto diódo y reside bajo la capucha protectora.
3. El medidor automáticamente ajusta a cero, por lo tanto no es necesario calibrar a cero.
4. La parte posterior del sensor tiene un orificio para montar sobre trípode.

Tomar una medida de luz

1. Retire la capucha protectora del foto sensor blanco abombado y apunte hacia la fuente que desea medir. Para luces de techo, puede colocar el sensor sobre un escritorio o mesa.
2. La luz debe cubrir todo el domo blanco del sensor.
3. Lea el nivel de luz en la LCD. Si la medida de luz está fuera de la escala, en la pantalla aparecerá una indicación "OL". Si aparece 'OL', seleccione otra escala presionando el botón RANGE.

Seleccione las unidades de medición Lux o Bujías pie

Oprima el botón **LUX** para seleccionar las unidades lux y el botón **fc** para seleccionar unidades de bujías pie.

La función MX MN (guarda/recupera las lecturas superior MX e inferior MN)

Oprima una vez el botón **MX/MN** para entrar en modo MX. El medidor mostrará ahora sólo la lectura más alta (MX se muestra en la esquina superior izquierda de la LCD). Oprima **MX/MN** de nuevo para entrar en modo MN donde el medidor indica sólo la lectura más baja (se muestra el icono MN). Oprima de nuevo el botón **MX/MN** para continuar registrando lecturas altas y bajas indicando sólo la lectura actual (ambos iconos MX y MN aparecen intermitentes), luego use el botón **MX/MN** para ver las lecturas alta y baja. Para salir del modo MX/MN, oprima y sostenga el botón **MX/MN** hasta que desaparezcan los iconos MX y MN.

Retención de datos

Oprima el **botón HOLD** para congelar la lectura indicada, del lado superior derecho de la pantalla aparecerá el icono de retención 'H'. . Oprima de nuevo el botón **HOLD** para regresar a operación normal (desaparecerá el icono de retención 'H'). La gráfica de barras análoga continuará indicando los cambios de nivel al estar activada la función retención.

Retención de picos

La función de retención de picos permite al medidor capturar los cambios de nivel en periodos de hasta 100µs. Oprima momentáneamente el botón **PEAK** y en la pantalla aparecerá el icono 'P+' LCD. El medidor puede ahora medir un pico rápido de luz y mostrarlo en la LCD. Para salir del modo de retención de picos, oprima el botón **PEAK**.

Modo relativo

Las medidas pueden ser mostradas como una diferencia entre el nivel de luz actual y un valor de referencia guardado. Para guardar una lectura de referencia, oprima el botón **REL** cuando la lectura deseada esté en la LCD (en la esquina superior izquierda de la LCD aparecerá el icono triángulo). Todas las lecturas subsecuentes indicadas serán "relativas" al valor guardado de referencia. Por ejemplo, si el valor de referencia es 100 y el valor actual de luz es 125, el medidor indicará 25. Para ver el valor de referencia, oprima de nuevo el botón **REL** para que destelle el icono del triángulo. El valor indicado será el valor de referencia. Para salir del modo relativo, oprima y sostenga el botón **REL** hasta que desaparezca el icono triángulo.

Mantenimiento

Limpeza y almacenamiento

1. Cuando sea necesario limpie el domo blanco del sensor con un paño húmedo.
2. Guarde el medidor en un área con temperatura y humedad moderada (consulte la especificaciones de operación y almacenamiento en la tabla de escalas de este manual).

Reemplazo de la batería

Cuando baje la carga de la batería, en la esquina inferior izquierda del LCD aparecerá el icono 'BT'. Reemplace las seis (6) baterías 'AAA' 1,5; quite el tornillo (centro) de la tapa del compartimento de la batería. Observe la polaridad al colocar las baterías en el compartimento. Asegure que la tapa queda asegurada al terminar.



Usted, como usuario final, está legalmente obligado (Reglamento de baterías) a regresar todas las baterías y acumuladores usados; ¡el desecho en el desperdicio o basura de la casa está prohibido! Usted puede entregar las baterías o acumuladores usados, gratuitamente, en los puntos de recolección de nuestras sucursales en su comunidad donde sea que se venden las baterías o acumuladores.

Desecho

Cumpla las estipulaciones legales vigentes respecto al desecho del dispositivo al final de su vida útil.

Especificaciones

Escalas	Resolución	Precisión
Lux		
40.00, 400.0 4000	0,01 0,1 1	$\pm (3\% \text{ Lect} + 0,5\% \text{ FS})$
40.00k, 400.0kLux	0,01 0,1	if > 10,000 lux $\pm (4\% \text{ Lect} + 0,5\% \text{ FS})$
Bujías pie		
40.00 400	0,01 0,1	$\pm (3\% \text{ Lect} + 0,5\% \text{ FS})$
4000, 40.00kfc	1 0,01	if > 1,000 fc $\pm (4\% \text{ Lect} + 0,5\% \text{ FS})$

Pantalla LCD	multifunción, 3-3/4 (3999) dígitos con indicador de gráfica de barras
Indicación de sobre escala	LCD indica 'OL'
Respuesta del espectro	fotópico CIE (curva de respuesta del ojo humano CIE)
Precisión del espectro	CIE V _λ función (f ₁ \otimes \square 6%)
Repetibilidad de medición	$\pm 2\%$
Coefficiente de temperatura	$\pm 0,1\%$ por °C
Tasa de muestreo	13,3 veces por segundo (gráfica de barras); 1,3 veces por segundo (Indicador digital)
Foto detector	Foto diodo de silicio con filtro de respuesta del espectro
Retención de picos	Captura picos de luz hasta 100uS
Condiciones de operación	Temperatura: 0 a 40°C (32 a 104°F); Humedad: < 80% RH
Condiciones de almacenamiento	Temperatura: 14 a 140°C (-10 a 50°F); Humedad: < 80% RH
Dimensiones	150 x 72 x 33 mm (5,91 x 2,8 x 1,4")
Peso	Aprox. 320g (11,3 oz.) con batería
Indicación de batería débil	En la pantalla LCD aparece 'BT'
Fuente de energía	6 pilas 'AAA'; Vida de la batería aprox. 400 horas

Apéndice

Niveles típicos de luz

Lux	Bujías pie		Lux	Bujías pie	
		Fábricas			Casa
20-75	2-7	Escaleras de emergencia, Almacén	100-150	10-15	Lavado
75-150	7-15	Pasillos de Entrada y Salida	150-200	15-20	Actividades recreativas
150-300	15-30	Trabajo de empaque	200-300	20-30	Estudio, Mesa
300-750	30-75	Trabajo visual: Línea de producción	300-500	30-50	Maquillaje
750-1,500	75-150	Tipografía: Trabajo de inspección	500-1,500	50-150	Lectura, Estudio
1,500-3,000	150-300	Electrónica, Ensamblado, Dibujo	1,000-2,000	100-200	Costura
		Oficinas			Restaurante
75-100	7-10	Escaleras internas de emergencia	75-150	7-15	Escaleras de pasillo
100-200	10-20	Escaleras de pasillo	150-300	15-30	Entrada, Lavandería
200-750	20-75	Sala de juntas Recepción	300-750	30-75	Cocina, Mesa comedor
750-1,500	75-150	Oficinista	750-1,500	75-150	Ventana de mostrador
1,500-2,000	150-2000	Mecanografía, dibujo			
		Tienda			Hospital
75-150	7-15	Interiores	30-75	3-7	Escaleras de emergencia
150-200	15-20	Pasillos/Escaleras	75-100	7-10	Escaleras
200-300	20-30	Recepción	100-150	10-15	Habitación enfermos, Almacén
300-500	30-50	Mostrador	150-200	15-20	Sala de espera
500-750	50-75	Elevador	200-750	20-75	Cuarto de examen médico
750-1,500	75-150	Ventana de mostrador, Mesa de empaçado	750-1,500	75-150	Quirófano
1,500-3,000	150-300	Fachada, Ventana de mostrador	5,000-10,000	500-1000	Inspección de ojos

Sensibilidad espectral

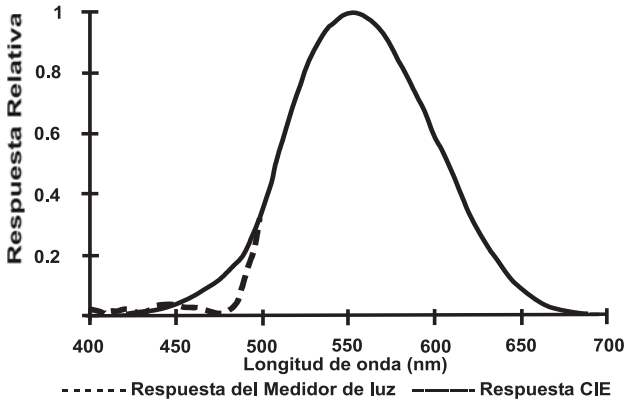

Copyright © 2013 FLIR Systems, Inc.

Reservados todos los derechos, incluyendo el derecho de reproducción total o parcial en cualquier medio.
ISO-9001 Certified

www.extech.com